

## Instructions d'installation pour l'ampli SG-DA82000 Signature Series

### Informations importantes relatives à la sécurité

#### ⚠ AVERTISSEMENT

Consultez le guide *Informations importantes sur le produit et la sécurité* inclus dans l'emballage du produit pour prendre connaissance des avertissements et autres informations importantes sur le produit.

#### ⚠ AVERTISSEMENT

Cet appareil doit être installé conformément à ces instructions. Déconnectez l'alimentation du véhicule ou du bateau avant de commencer à installer cet appareil.

#### ⚠ ATTENTION

Pour respecter la norme sur la résistance au feu SAE J1171, si vous devez remplacer un fusible, le nouveau fusible doit également être conforme à la norme J1171.

L'exposition prolongée à des niveaux de pression acoustique supérieurs à 100 dBA peut entraîner une perte d'audition irréversible. Le volume est généralement trop élevé si vous ne parvenez pas à entendre les personnes qui parlent autour de vous. Limitez le temps d'écoute durant lequel le volume est élevé. Si vos oreilles sifflent ou si vous entendez des sons étouffés, arrêtez l'écoute et faites contrôler votre audition.

Portez toujours des lunettes de protection, un équipement antibruit et un masque anti-poussière lorsque vous percez, coupez ou poncez.

#### AVIS

Lorsque vous percez ou coupez, commencez toujours par vérifier la nature de la face opposée de l'élément.

Cet appareil a été conçu pour fonctionner avec une source d'alimentation de 12 V c.c. Si vous le connectez à une source d'alimentation de 24 V c.c. ou plus, vous risquez de l'endommager.

Pour des performances optimales, il est vivement recommandé de confier l'installation du système audio à un professionnel.

Lisez toutes les instructions d'installation avant de commencer l'installation. Si vous rencontrez des difficultés durant l'installation, rendez-vous sur le site [www.fusionentertainment.com](http://www.fusionentertainment.com) pour obtenir de l'aide sur le produit.

#### Contenu de l'emballage

- Quatre vis autoperceuses de jauge 8
- Clé Allen de 3 mm (pour le cache supérieur et les borniers d'alimentation)
- Clé Allen de 2,5 mm (pour les borniers de haut-parleur)
- Chiffon
- Fusibles de rechange à lame, 40 A, conformes à la norme J1171

#### Outils requis

- Perceuse et forets
- Tournevis plat
- Pince coupante
- Dénude-fil

- Fusible (dans un porte-fusible en ligne) 160 A pour le câble d'alimentation
- Câble d'alimentation de 4 AWG (21,1 mm<sup>2</sup>)  
**REMARQUE** : vous aurez peut-être besoin d'un câble plus épais si l'ampérage est plus élevé ou si le câble est plus long (*Guide pour le diamètre du câble d'alimentation*, page 3).
- Fil de haut-parleur de 16 AWG (1,31 mm<sup>2</sup>)  
**REMARQUE** : vous aurez peut-être besoin d'un fil plus épais si le fil est plus long (*Guide pour le diamètre des fils pour haut-parleur*, page 3).
- Fil (remote) de 20 AWG (0,52 mm<sup>2</sup>)
- Câble double RCA (1 par zone, pour les haut-parleurs de la chaîne stéréo) (*Considérations relatives au signal et à la connexion des haut-parleurs*, page 3)
- Câble RCA simple et répartiteur RCA (1 par zone, pour les caissons de basse mono ou une sortie pontée pour les haut-parleurs) (*Considérations relatives au signal et à la connexion des haut-parleurs*, page 3)
- Attaches de câble (facultatif)

### Considérations relatives au montage

#### ⚠ ATTENTION

Quand la température de l'air est élevée et après une utilisation prolongée, le boîtier de l'appareil peut atteindre des températures dangereuses au toucher. Aussi, l'appareil doit être placé dans un endroit hors de portée afin d'éviter tout contact pendant son fonctionnement.

#### AVIS

Installez cet appareil à un emplacement qui n'est pas exposé à des températures ou des conditions extrêmes. La plage de températures pour cet appareil est indiquée dans les caractéristiques techniques du produit. Une exposition prolongée à des températures dépassant la plage de températures spécifiée, pendant le stockage ou en cours de fonctionnement, peut provoquer une panne de l'appareil. Les dommages dus aux températures extrêmes et leurs conséquences ne sont pas couverts par la garantie.

Cet appareil doit être installé uniquement dans un endroit sec. Si vous l'installez dans un endroit où il pourrait être mouillé ou immergé, l'appareil risque d'être endommagé. La garantie ne couvre pas les dommages causés par l'eau.

- Vous devez installer l'appareil dans un endroit où il n'interfère pas avec le réservoir de carburant ou le câblage électrique.
- Vous devez installer l'appareil dans un endroit où il ne risque pas d'être mouillé.
- L'appareil doit être monté à un emplacement disposant d'une ventilation suffisante afin de ne pas l'exposer à des températures extrêmes.
- Si vous placez l'appareil dans un endroit clos, vous devez installer un système de ventilation et les conduits nécessaires pour permettre à l'air de circuler.
- L'appareil doit être monté de sorte que les câbles puissent être facilement connectés.
- Pour éviter des interférences avec un compas magnétique, l'appareil doit être installé à au moins 50 cm (20 po) de distance d'un compas.
- N'installez pas l'appareil près de votre système de navigation, d'une antenne ou d'un équipement de radiocommunication sur le bateau.

## Installation de l'appareil SG-DA82000 Signature Series

### AVIS

Si vous montez l'appareil sur de la fibre de verre, lorsque vous percez les trous d'implantation, nous vous recommandons d'utiliser un foret de fraisage pour percer un trou à fond plat à travers le revêtement de la couche supérieure. Cela vous permettra d'éviter de fissurer le revêtement au moment du serrage des vis.

**REMARQUE :** des rondelles sont incluses avec l'appareil, mais elles peuvent ne pas être adaptées à la matière du support.

Avant d'installer l'appareil, vous devez choisir un emplacement de montage et déterminer quelles rondelles et autres matériaux de montage sont nécessaires selon le type de support.

- 1 Placez l'appareil à l'endroit choisi pour le montage, puis marquez l'emplacement des trous d'implantation.
- 2 Percez un trou d'implantation à l'un des coins de l'appareil.
- 3 Fixez sans serrer l'appareil par un coin sur le support de montage et examinez les trois marques de trous d'implantation restantes.
- 4 Marquez de nouveaux emplacements de trous d'implantation si nécessaire, puis enlevez l'appareil du support de montage.
- 5 Percez les trous d'implantation restants.
- 6 Fixez solidement l'appareil au support.

### Retrait du cache

Vous devez retirer le cache pour accéder aux connecteurs et commandes de réglage sur l'ampli.

- 1 À l'aide de la clé Allen de 3 mm fournie, retirez les vis qui fixent le cache à l'ampli.
- 2 Soulevez le cache et mettez-le de côté pendant que vous effectuez les connexions nécessaires et que vous configurez votre ampli.

### Considérations relatives à la connexion

#### AVIS

Les fils de 12 V c.c. (non inclus) entre la batterie et l'ampli doivent être connectés par le biais d'un fusible (dans un porte-fusible en ligne) ou d'un disjoncteur (non inclus) placés aussi près de la batterie que possible. Vous devez connecter le fil +12 V (positif) au fusible ou disjoncteur. Si vous branchez l'ampli à une source d'alimentation sans utiliser de fusible ou de disjoncteur, le système risque de prendre feu en cas de court-circuit.

Vous devez éteindre le système audio avant de procéder à tout branchement sur l'ampli. Si vous ne le faites pas, vous risquez d'endommager le système audio.

Vous devez protéger tous les borniers et toutes les connexions pour éviter que les fils n'entrent en contact avec la structure du bateau ou qu'ils ne se touchent entre eux. Si les connexions au niveau des borniers ou entre les fils ne sont pas effectuées correctement, vous risquez d'endommager le système audio.

- Avant toute chose, vous devez connecter l'ampli à la masse (*Raccordement à l'alimentation, page 2*).
- Attendez d'avoir effectué tous les autres branchements sur l'ampli avant de connecter le fil +12V (positif) à la batterie.
- Si votre chaîne stéréo ne dispose pas d'un fil remote, vous devez connecter l'ampli à une source d'alimentation commutée de 12 V c.c.

### Identification de port

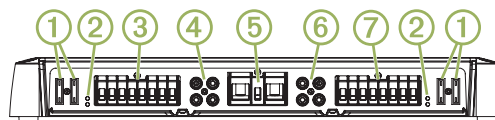

①	Fusibles. Consultez les caractéristiques du produit pour en savoir plus sur son remplacement.
②	Voyants LED POWER et PROT (protection) ( <i>Dépannage, page 6</i> )
③	Borniers pour haut-parleur des zones 1 et 2
④	Entrées RCA des zones 1 et 2
⑤	Borniers pour l'alimentation, la masse et le fil remote
⑥	Entrées RCA des zones 3 et 4
⑦	Borniers pour haut-parleur des zones 3 et 4

### Raccordement à l'alimentation

Vous devez connecter le fil d'alimentation à la batterie via un fusible (dans un porte-fusible en ligne) ou utiliser un disjoncteur.

Vous devez utiliser un fil du diamètre adapté (non inclus) pour connecter l'ampli à sa source d'alimentation et à la masse, en fonction de l'ampérage total et de la longueur du câble (*Guide pour le diamètre du câble d'alimentation, page 3*).

- 1 Acheminez le fil adapté entre l'ampli et une prise de masse sur le bateau.
- 2 À l'aide de la clé Allen de 3 mm fournie, connectez le fil de masse au bornier GND de l'ampli.

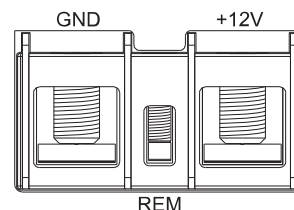

- 3 Connectez l'autre extrémité du fil de masse à la prise de masse du bateau.
- 4 Acheminez le fil adapté entre l'ampli et la batterie du bateau, puis choisissez une option :
  - Installez un fusible (dans un porte-fusible en ligne) sur le fil d'alimentation, aussi près de la batterie que possible.
  - Installez un disjoncteur (s'il n'y en a pas), aussi près de la batterie que possible, pour le fil d'alimentation de l'ampli.

#### AVIS

Avant de connecter le fil d'alimentation à l'ampli et à la batterie et d'installer le disjoncteur, vous devez procéder à tous les autres branchements. Si vous connectez l'ampli à sa source d'alimentation avant d'avoir effectué tous les autres branchements, vous risquez d'endommager votre système audio.

- 5 Sélectionner une option :
  - Si votre chaîne stéréo est dotée d'un fil remote, acheminez un fil de 20 AWG (0,52 mm<sup>2</sup>) entre ce fil remote et l'ampli.  
**REMARQUE :** pour que le fil remote fonctionne correctement, vous devez connecter l'ampli et la chaîne stéréo à la même prise de masse.
  - Si votre chaîne stéréo n'est pas dotée d'un fil remote, acheminez un fil de 20 AWG (0,52 mm<sup>2</sup>) entre le bornier positif de la batterie et l'ampli, via un commutateur.

6 À l'aide de la clé Allen de 2,5 mm fournie, connectez le fil de 20 AWG (0,52 mm<sup>2</sup>) au bornier REM de l'ampli.

Effectuez tous les autres branchements sur la chaîne stéréo et les haut-parleurs avant de connecter le système à sa source d'alimentation (*Finalisation des connexions*, page 4).

#### Guide pour le diamètre du câble d'alimentation

Dans la plupart des cas d'installation, vous aurez besoin d'un fil de 4 AWG (21,1 mm<sup>2</sup>). Si l'ampérage total est supérieur à 50-65 A et que votre fil fait plus de 3 à 4 m (10 à 13 pieds), vous pouvez consulter ces tableaux pour voir si vous devez prendre un fil de diamètre supérieur. Ce tableau tient compte de la résistance des connexions sur les borniers.

**REMARQUE :** Si vous utilisez des fils en aluminium ou étamés, vous devez prendre un fil de deux tailles de plus que ce qui est recommandé dans le tableau, afin de compenser une éventuelle chute de tension due au matériau du fil.

Ampérage total	0-4 pi (0-1,2 m)	4-7 pi (1,2-2,1 m)	7-10 pi (2,1-3 m)	10-13 pi (3-4 m)
De 85 à 105 A	4 AWG (21,1 mm <sup>2</sup> )	4 AWG (21,1 mm <sup>2</sup> )	4 AWG (21,1 mm <sup>2</sup> )	2 AWG (33,6 mm <sup>2</sup> )
De 105 à 125 A	4 AWG (21,1 mm <sup>2</sup> )	4 AWG (21,1 mm <sup>2</sup> )	4 AWG (21,1 mm <sup>2</sup> )	2 AWG (33,6 mm <sup>2</sup> )
De 125 à 150 A	2 AWG (33,6 mm <sup>2</sup> )	2 AWG (33,6 mm <sup>2</sup> )	2 AWG (33,6 mm <sup>2</sup> )	0 AWG (53,5 mm <sup>2</sup> )

Ampérage total	13-16 pi (4-4,9 m)	16-19 pi (4,9-5,8 m)	19-22 pi (5,8-6,7 m)	22-28 pi (6,7-8,5 m)
De 50 à 65 A	4 AWG (21,1 mm <sup>2</sup> )	4 AWG (21,1 mm <sup>2</sup> )	4 AWG (21,1 mm <sup>2</sup> )	2 AWG (33,6 mm <sup>2</sup> )
De 65 à 85 A	2 AWG (33,6 mm <sup>2</sup> )	2 AWG (33,6 mm <sup>2</sup> )	2 AWG (33,6 mm <sup>2</sup> )	0 AWG (53,5 mm <sup>2</sup> )
De 85 à 105 A	2 AWG (33,6 mm <sup>2</sup> )	2 AWG (33,6 mm <sup>2</sup> )	2 AWG (33,6 mm <sup>2</sup> )	0 AWG (53,5 mm <sup>2</sup> )
De 105 à 125 A	0 AWG (53,5 mm <sup>2</sup> )	0 AWG (53,5 mm <sup>2</sup> )	0 AWG (53,5 mm <sup>2</sup> )	0 AWG (53,5 mm <sup>2</sup> )
De 125 à 150 A	0 AWG (53,5 mm <sup>2</sup> )	0 AWG (53,5 mm <sup>2</sup> )	0 AWG (53,5 mm <sup>2</sup> )	0 AWG (53,5 mm <sup>2</sup> )

#### Considérations relatives au signal et à la connexion des haut-parleurs

Lorsque vous connectez votre chaîne stéréo et vos haut-parleurs à l'ampli, veillez à tenir compte des points suivants :

- Sur l'ampli, chaque ensemble de borniers pour haut-parleurs d'une zone est associé à des entrées RCA pour la zone en question.
- Chaque canal supporte une impédance nominale de 4 ohms au maximum et de 2 ohms au minimum.
- Vous pouvez brancher deux haut-parleurs sur un canal, mais leur impédance combinée doit être supérieure à 2 ohms (*Connexion de plusieurs haut-parleurs ou caissons de basse en parallèle*, page 3).
- Vous pouvez connecter soit la sortie de bas niveau d'une zone, soit la sortie de bas niveau d'un caisson de basse de la chaîne stéréo à l'une des entrées RCA sur l'ampli.
- Vous devez utiliser un fil pour haut-parleur de 16 AWG (1,31 mm<sup>2</sup>) pour connecter les haut-parleurs et les caissons de basse à l'ampli.
- Vous devez respecter la zone et la polarité de chaque canal lorsque vous branchez les haut-parleurs à l'ampli. Par exemple, Z1L correspond au canal de gauche de la ZONE 1 et Z1R correspond au canal de droite de la ZONE 1.
- Si vous souhaitez brancher des haut-parleurs et plusieurs caissons de basse à l'ampli, vous devez connecter les caissons de basse à la ZONE 2 ou à la ZONE 4, comme sur l'illustration ci-dessous. Ces zones disposent d'une molette BASS BOOST.

- Vous pouvez brancher un caisson de basse à un canal, mais dans ce cas, faites-le en mode ponté pour optimiser les performances (*Connexion d'un haut-parleur ou d'un caisson de basse en mode ponté*, page 4).

Dans l'exemple suivant, des caissons de basse de 4 ohms sont connectés aux borniers pontés de la ZONE 2 et de la ZONE 4 et des paires de haut-parleurs de 4 ohms sont connectées aux canaux droit et gauche des deux autres zones.

Dans cet exemple, vous devez brancher les sorties de bas niveau du caisson de basse entre la chaîne stéréo et les connecteurs RCA de la ZONE 2 et de la ZONE 4 sur l'ampli (à l'aide de répartiteurs RCA). Vous devez connecter les deux sorties de bas niveau des zones entre la chaîne stéréo et les deux autres connecteurs RCA sur l'ampli.

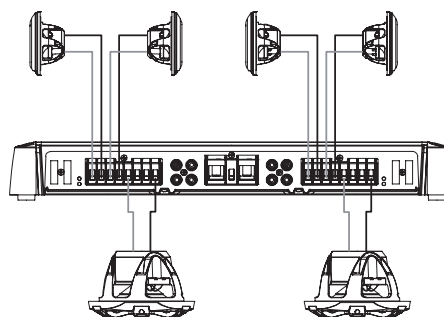

#### Guide pour le diamètre des fils pour haut-parleur

Dans la plupart des cas d'installation, vous aurez besoin d'un fil de 16 AWG (1,31 mm<sup>2</sup>) pour le haut-parleur. Si votre fil fait plus de 3 à 4 m (10 à 13 pieds), vous pouvez consulter ce tableau pour voir si vous devez prendre un fil de diamètre supérieur. Ce tableau tient compte de la résistance des connexions sur les borniers.

**REMARQUE :** si vous utilisez des fils en aluminium ou étamés, vous devez prendre un fil de deux tailles de plus que ce qui est recommandé dans le tableau, afin de compenser une éventuelle chute de tension due au matériau du fil.

Distance entre l'ampli et le haut-parleur	Charge 4 ohms	Charge 2 ohms
Entre 0 et 2 m (0 et 7 pi)	0,82 mm <sup>2</sup> (18 AWG)	0,82 mm <sup>2</sup> (18 AWG)
Entre 2 et 4 m (7 et 13 pi)	0,82 mm <sup>2</sup> (18 AWG)	1,31 mm <sup>2</sup> (16 AWG)
Entre 4 et 6 m (13 et 19 pi)	1,31 mm <sup>2</sup> (16 AWG)	2,08 mm <sup>2</sup> (14 AWG)
Entre 6 et 7 m (19 et 22 pi)	1,31 mm <sup>2</sup> (16 AWG)	3,31 mm <sup>2</sup> (12 AWG)
Entre 7 et 9 m (22 et 28 pi)	2,08 mm <sup>2</sup> (14 AWG)	3,31 mm <sup>2</sup> (12 AWG)

#### Connexion de plusieurs haut-parleurs ou caissons de basse en parallèle

Vous pouvez brancher plusieurs haut-parleurs ou caissons de basse de même impédance en parallèle. Lorsque vous connectez plusieurs haut-parleurs de même impédance en parallèle, vous devez calculer l'impédance totale en divisant l'impédance commune par le nombre de haut-parleurs connectés en parallèle. Par exemple, si vous connectez deux haut-parleurs de 4 ohms en parallèle, l'impédance totale sera de 2 ohms ( $4 \div 2 = 2$ ).

#### AVIS

Vous ne devez pas connecter un ensemble de haut-parleurs dont l'impédance totale est inférieure à 2 ohms sur un même canal de l'ampli. Si vous le faites, vous risquez d'endommager l'ampli et la garantie ne s'applique plus.

- 1 Branchez le fil du haut-parleur au bornier positif d'un canal ou d'une zone sur l'ampli ①.

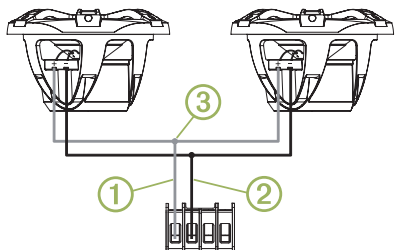

- 2 Branchez le fil du haut-parleur au bornier positif de chaque haut-parleur.
- 3 Connectez tous les fils des borniers positifs branchés à tous les haut-parleurs du canal ou de la zone au fil connecté au bornier négatif de l'ampli (2).
- 4 Répétez cette procédure pour le bornier négatif de l'ampli (3) et tous les haut-parleurs du canal ou de la zone.

### Connexion d'un haut-parleur ou d'un caisson de basse en mode ponté

Si vous connectez un haut-parleur ou un caisson de basse en mode ponté, vous pouvez augmenter la puissance émise en combinant deux canaux de sortie. Ce système est intéressant si vous disposez de grands caissons de basse qui déplacent de gros volumes d'air ou si vous voulez monter davantage le volume des haut-parleurs sans que la qualité sonore n'en pâtisse.

### AVIS

Un haut-parleur connecté en mode ponté doit être en mesure de gérer une plus grande puissance de sortie. Un pont permet de produire plus de deux fois la puissance de sortie d'un canal simple.

Vous ne pouvez connecter que des charges de 4 ohms aux borniers pontés d'une zone. Si vous y connectez une charge de 2 ohms, vous risquez d'endommager l'ampli, le haut-parleur ou le caisson de basse.

**REMARQUE :** lorsque vous pontez les canaux d'une zone, vous devez utiliser un répartiteur RCA pour envoyer le même signal dans les canaux gauche et droit de la zone.

- 1 Connectez le fil du haut-parleur au bornier positif du canal gauche d'une zone.
- 2 Connectez le fil du haut-parleur au bornier négatif du canal droit d'une zone.

**REMARQUE :** les borniers pontés d'une zone sont reliés par une ligne et portent l'étiquette BRIDGED pour que vous puissiez les identifier plus facilement.

- 3 Branchez l'autre extrémité des fils de haut-parleur sur les borniers positif et négatif du haut-parleur ou du caisson de basse.
- 4 Connectez un répartiteur RCA aux ports RCA gauche et droit de la zone.
- 5 Branchez le câble RCA seul sur la sortie de la chaîne stéréo et sur le répartiteur RCA de l'ampli.
- 6 Permet de régler le volume ainsi que d'autres paramètres pour la zone (*Réglage du niveau pour une zone, page 5*).

### Finalisation des connexions

Avant de connecter l'ampli à sa source d'alimentation, vous devez effectuer tous les autres branchements sur l'ampli.

- 1 Vérifiez que tous les fils des haut-parleurs sont connectés aux haut-parleurs et à l'ampli.
- 2 Vérifiez que tous les câbles RCA sont connectés à l'ampli et à la chaîne stéréo.
- 3 Vérifiez que le câble de masse est connecté à l'ampli et à la batterie (*Raccordement à l'alimentation, page 2*).

- 4 Vérifiez que le fil remote est connecté à l'ampli ainsi qu'au fil remote de la chaîne stéréo ou à un commutateur dédié (*Raccordement à l'alimentation, page 2*).
- 5 À l'aide de la clé Allen de 3 mm fournie, branchez le fil d'alimentation au bornier +12V de l'ampli.

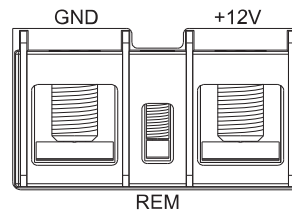

- 6 Sélectionner une option :

- Connectez l'autre extrémité du fil d'alimentation à la batterie, via le fusible.
- Connectez l'autre extrémité du fil d'alimentation au disjoncteur approprié.

### Configuration de l'ampli

Avant d'utiliser votre ampli, vous devez le configurer en fonction de tous les haut-parleurs et caissons de basse connectés.

Mais avant de pouvoir configurer l'ampli, vous devez effectuer tous les branchements : alimentation, haut-parleur et chaîne stéréo.

**REMARQUE :** si votre chaîne stéréo prend en charge le traitement numérique du signal, comme le FUSION<sup>®</sup> Apollo<sup>™</sup> RA770, nous vous recommandons d'utiliser l'application FUSION-Link<sup>™</sup> pour configurer l'ampli (*Configuration de l'ampli pour une chaîne stéréo prenant en charge le traitement numérique du signal, page 5*).

### Commandes pour la configuration de l'ampli

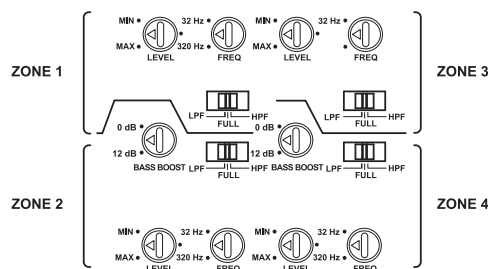

Chaque zone dispose de molettes et de boutons qui vous serviront à configurer le son des haut-parleurs connectés à la zone en question.

Molette ou bouton	Fonction
LEVEL	Permet de régler le niveau du signal d'entrée pour la zone ( <i>Réglage du niveau pour une zone, page 5</i> ).
FULL	Permet de définir un filtre large-bande pour la zone. Laisse passer toutes les fréquences. Ce réglage est surtout utilisé lorsque des haut-parleurs large-bande sont connectés à la zone et qu'il n'y a pas de caisson de basse.
LPF	Permet de définir un filtre passe-bas pour la zone. Atténue les hautes et moyennes fréquences que seuls les haut-parleurs bande-large devraient produire. Ce réglage est surtout utilisé lorsqu'un caisson de basse est connecté à la zone.
HPF	Permet de définir un filtre passe-haut pour la zone. Atténue les basses fréquences que seul un caisson de basse devrait produire. Ce réglage est surtout utilisé lorsque des petits haut-parleurs sont connectés à la zone.

Molette ou bouton	Fonction
FREQ	Permet de régler la fréquence de crossover pour la zone. Celle-ci doit être ajustée en fonction du paramètre LPF/HPF utilisé : <ul style="list-style-type: none"> <li>• Si vous sélectionnez LPF, toutes les fréquences inférieures au paramètre FREQ sont envoyées au caisson de basse connecté à la zone.</li> <li>• Si vous sélectionnez HPF, toutes les fréquences supérieures au paramètre FREQ sont envoyées par les haut-parleurs connectés à la zone.</li> </ul>
BASS BOOST	Permet de régler le gain des fréquences inférieures ou égales à 45 Hz. Ce réglage n'est disponible que pour la ZONE 2 et la ZONE 4. Vous ne devez régler ce paramètre que si vous connectez à cette zone un caisson ou des haut-parleurs large-bande capables d'émettre des basses fréquences.

## Réglage du niveau pour une zone

**REMARQUE :** le paramètre de niveau dépend du type de musique que vous écoutez. Tous les niveaux ne sont pas adaptés à tous les styles de musique. Par exemple, si vous réglez le niveau pour écouter du rock et que vous passez ensuite à de la musique classique, le son risque de subir une distorsion à cause de l'écrêtement du signal.

- 1 À l'aide d'un tournevis plat, réglez la molette LEVEL de la zone sur MIN en faisant tourner dans le sens inverse des aiguilles d'une montre.
- 2 Mettez de la musique sur la chaîne stéréo, puis réglez le volume de la sortie ligne de la zone à  $\frac{3}{4}$  de son volume maximum environ.
- 3 Faites tourner lentement la molette LEVEL de la zone dans le sens des aiguilles d'une montre vers MAX tout en écoutant le son émis par les haut-parleurs connectés à cette zone.
- 4 Quand le son commence à subir une distorsion, arrêtez et retournez la molette dans l'autre sens jusqu'à ce que le son ne soit plus déformé.
- 5 Répétez cette procédure pour les autres zones.

## Configuration de l'ampli pour une chaîne stéréo prenant en charge le traitement numérique du signal

Si votre chaîne stéréo prend en charge le traitement numérique du signal, comme le FUSION Apollo RA770, nous vous recommandons d'utiliser l'application FUSION-Link pour configurer l'ampli afin d'optimiser les résultats.

- 1 Suivez les instructions dans le manuel d'utilisation de votre chaîne stéréo pour télécharger l'application FUSION-Link et la connecter à la chaîne stéréo.
- 2 Sélectionnez la chaîne stéréo, l'ampli et les haut-parleurs concernés dans l'application FUSION-Link.
- 3 Suivez les instructions dans l'application FUSION-Link pour ajuster les réglages de configuration sur l'ampli.

## Caractéristiques

Classe de l'ampli	Classe D
Réponse en fréquence	De 10 à 40 kHz (-3 dB @ 4 ohms puissance nominale)
Pic de puissance de sortie	2000 W
Puissance de sortie nominale	4 ohms : 100 W RMS x 8 @ 14,4 V c.c. en entrée < 1 % THD+N (EIA/CEA-490A)
	2 ohms : 140 W RMS x 8 @ 14,4 V c.c. en entrée < 1 % THD+N (EIA/CEA-490A)
	4 ohms avec pontage : 280 W RMS x 4 @ 14,4 V c.c. en entrée < 1 % THD+N (EIA/CEA-490A)
Sensibilité en entrée	De 0,3 à 8 V c.c. RMS, ajustable

Impédance d'entrée	7 kohms nominale
Rapport signal sur bruit	85 dB @ puissance nominale de sortie, 4 ohms 53,1 dB @ 1 W, 4 ohms
Séparation/Diaphonie	60 dB
Filtre passe-haut/passe-bas	Réglable par l'utilisateur
Fréquence de crossover du filtre	De 32 à 320 Hz, réglable par l'utilisateur
Pente de coupure du filtre	12 dB/octave
Amplification des basses	De 0 à 9 dB, réglable par l'utilisateur (ZONE 2 et ZONE 4 uniquement)
Tension de fonctionnement	De 10,8 à 16 V CC
Remote (allumage de l'ampli)	Seuil de 6 V c.c.
Consommation (@14,4 V c.c. en entrée)	En veille : moins de 1 mA Inactif : moins de 2,5 A Maximum : 100 A
Calibre du fusible	4 à 40 A, ATC, à lame (conforme SAE J1171)
	<b>AVIS</b>
	Pour respecter la norme de résistance au feu SAE J1171, si vous devez remplacer un fusible, le nouveau fusible doit également être conforme à la norme J1171, comme le Bussmann ATC-40. Si vous utilisez des fusibles non conformes, vous risquez d'endommager l'ampli et la garantie ne s'applique plus.
Circuits de protection	Tension inverse Sous-tension ou surtension en entrée Surchauffe Court-circuit en sortie
Distance de sécurité du compas	50 cm (20 po)
Plage de températures de fonctionnement	De 0 à 50 °C (de 32 à 122 °F)
Plage de températures de stockage	De -20 à 70°C (de -4 à 158°F)
Résistance à l'eau	Appareil à installer dans un endroit sec
Poids	5,2 kg (11,5 lb) avec le cache

## Dimensions

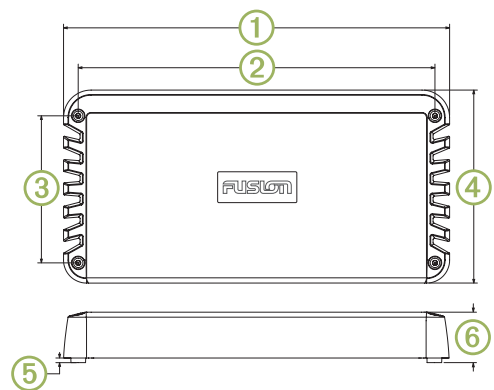

①	420 mm (16 <sup>9</sup> / <sub>16</sub> po)
②	388 mm (15 <sup>1</sup> / <sub>4</sub> po)
③	160 mm (6 <sup>5</sup> / <sub>16</sub> po)
④	210 mm (8 <sup>9</sup> / <sub>32</sub> po)
⑤	5 mm ( <sup>3</sup> / <sub>16</sub> po)
⑥	56,6 mm (2 <sup>1</sup> / <sub>4</sub> po)

## Informations supplémentaires

### Enregistrement de votre SG-DA82000 Signature Series

Aidez-nous à mieux vous servir en remplissant dès aujourd'hui notre formulaire d'enregistrement en ligne.

- Rendez-vous sur le site [www.fusionentertainment.com](http://www.fusionentertainment.com).
- Conservez en lieu sûr l'original de la facture ou une photocopie.

### Dépannage

Avant de contacter votre revendeur ou centre de services FUSION, suivez quelques étapes simples de dépannage afin de diagnostiquer le problème qui vous concerne par vous-même.

Si l'ampli FUSION a été installé par une entreprise d'installation, prenez contact avec cette entreprise afin qu'un technicien puisse localiser le problème et vous proposer des solutions.

#### **Il n'y a pas de son et les voyants LED POWER sont éteints**

- Vérifiez la connexion du fil remote à la chaîne stéréo ou au commutateur, et resserrez ou reconnectez tous les fils, si besoin ([Raccordement à l'alimentation, page 2](#)).

**REMARQUE :** pour que le fil remote fonctionne correctement, vous devez connecter l'ampli et la chaîne stéréo à la même masse.

- Vérifiez l'état du fusible ou du disjoncteur sur le câble d'alimentation (près de la batterie) et remplacez le fusible ou réarmez le disjoncteur, si besoin.
- Vérifiez l'état des fusibles sur l'ampli et remplacez ceux qui ont sauté, le cas échéant.
- Vérifiez la connexion des câbles d'alimentation et de masse, et resserrez ou reconnectez tous les câbles, si besoin.
- Vérifiez que le câble d'alimentation utilisé a le bon diamètre et la bonne longueur et, si besoin, remplacez-le par un câble plus épais ([Guide pour le diamètre du câble d'alimentation, page 3](#)).

#### **Il n'y a pas de son, mais les voyants LED POWER sont allumés**

- Vérifiez les paramètres sur la chaîne stéréo et assurez-vous que les signaux de sortie des zones ou du caisson de basse sont bien activés.

**REMARQUE :** consultez le manuel d'utilisation de votre chaîne stéréo pour obtenir plus d'informations sur la manière d'activer ou de configurer les signaux de sortie.

- Assurez-vous que la chaîne stéréo est bien allumée et que le volume n'est pas trop bas.
- Vérifiez le branchement des câbles RCA sur la chaîne stéréo et reconnectez tous les câbles débranchés, le cas échéant.
- Vérifiez le paramètre LEVEL de la zone sur l'ampli et le paramètre de volume maximal pour la zone sur la chaîne stéréo. Si besoin, augmentez le paramètre LEVEL sur l'ampli ou le volume maximal sur la chaîne stéréo ([Réglage du niveau pour une zone, page 5](#)).
- Vérifiez le branchement des fils de haut-parleur et reconnectez tous les fils débranchés, le cas échéant.
- Vérifiez que les câbles d'alimentation ont le bon diamètre, que vous avez installé un fusible et que les câbles sont tous correctement connectés ([Raccordement à l'alimentation, page 2](#)).

#### **L'un des voyants LED POWER est allumé, mais l'autre est éteint**

- Vérifiez l'état des fusibles sur le côté de l'ampli où se trouve le voyant POWER éteint et remplacez les éventuels fusibles grillés.

#### **Les voyants LED PROT sont allumés**

Les voyants LED PROT signalent une défaillance du système. En cas de défaillance, l'ampli s'éteint pour éviter d'être endommagé.

- Vérifiez l'état des câbles d'alimentation et de masse. Si la gaine d'un câble est endommagée ou que des fils nus se touchent, réparez les dégâts, remédiez au problème ou remplacez les câbles si besoin.
- Vérifiez l'état des fils de haut-parleur. Si la gaine d'un fil est endommagée ou que des fils nus se touchent, réparez les dégâts, remédiez au problème ou remplacez les câbles si besoin.
- Vérifiez la température de l'ampli. Si l'ampli est très chaud, déplacez-le dans un endroit mieux ventilé ou installez un ventilateur ([Considérations relatives au montage, page 1](#)).

#### **Le haut-parleur émet un vrombissement ou un autre bruit indésirable**

- Installez des isolateurs de boucle de masse sur les câbles RCA de la chaîne stéréo.

**REMARQUE :** il est recommandé d'installer un isolateur de boucle de masse sur tous les câbles RCA connectés à la chaîne stéréo.

Ces isolateurs doivent être installés sur les câbles RCA, à l'endroit où ils se connectent à la chaîne stéréo et non là où ils se connectent à l'ampli.

#### **Le son est distordu ou le signal est écrêté**

- Vérifiez le son émis par la chaîne stéréo, puis réglez le volume de la sortie ligne de la zone à  $\frac{3}{4}$  de son volume maximum environ, si besoin.
- Sur l'ampli, réglez le paramètre LEVEL de la ou des zones concernées par le problème de distorsion ou d'écrêtement, jusqu'à ce que le problème soit résolu.

**REMARQUE :** le paramètre de niveau dépend du type de musique que vous écoutez. Tous les niveaux ne sont pas adaptés à tous les styles de musique. Par exemple, si vous réglez le niveau pour écouter du rock et que vous passez ensuite à de la musique classique, le son risque de subir une distorsion à cause de l'écrêtement du signal.

